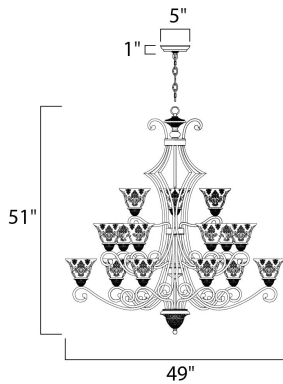

**PRODUCT DESCRIPTION**

In either Screen Amber or Soft Vanilla Glass, the sharp angles of the Oil Rubbed Bronze body modernizes and inspires.

**MEASUREMENTS**

DIMENSION : 49" L x 49" W x 51" H  
 CANOPY : 5" W x 1" H x 5" L  
 HANGING WEIGHT : 53.46 lb

**LAMPING**

INPUT VOLTAGE : 120V  
 BULB : 15 x 60W Incandescent E26 Medium , 900W Total  
 BULB INCLUDED : (Not Included)  
 DIMMABLE : Yes

**FINISHES OPTION**

 Oil Rubbed Bronze

**GLASS**

Screen Amber SA

**MATERIAL**

Steel, Glass

**RATINGS**

cULus  
 Dry Location

**ADDITIONAL**

ADJUSTABLE  
 OPERATING TEMPERATURE:  
 -20°C (-4°F), 40°C (104°F)

Always consult a qualified electrician before installing any lighting product.



PRODUCT NAME: Symphony 15-Light Chandelier  
ITEM NUMBER:11239

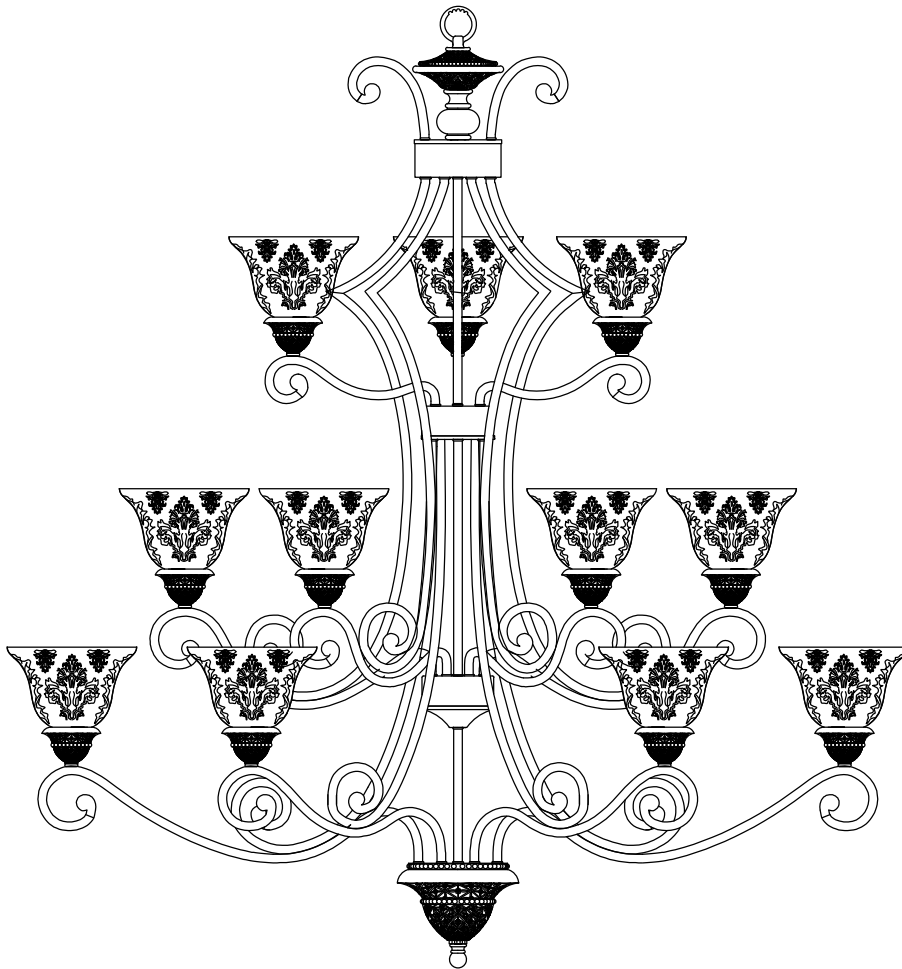

**Please consult a qualified electrician for hanging fixture and wiring.**

Light Source : 15 X E26 Medium base 60W (Not Included)

Made in China / Hecho en China / Fabrique en China







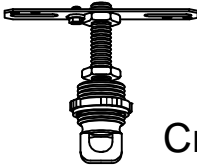
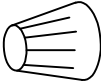
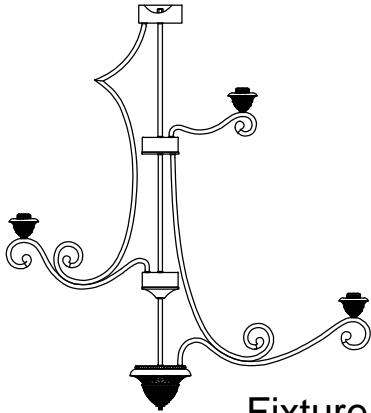
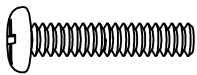

# EN Contents

Before getting started, ensure the package contains the following components:

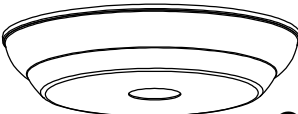
Antes de comenzar, asegúrese de que el paquete contenga los siguientes componentes:

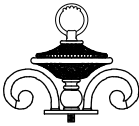
Avant de commencer, assurez-vous que le paquet contient les composants suivants:

A	 <p>Crossbar</p>	x1			
B	 <p>Wire connector</p>	x3	I	 <p>Fixture</p>	x1
C	 <p>Screw #8-32x1"</p>	x2	J	 <p>Finial</p>	x1
D	 <p>Canopy</p>	x1			
E	 <p>CHN080I</p>	x1			
F	 <p>Top part</p>	x1			
G	 <p>Socket ring</p>	x15			
H	 <p>Glass</p>	x15			

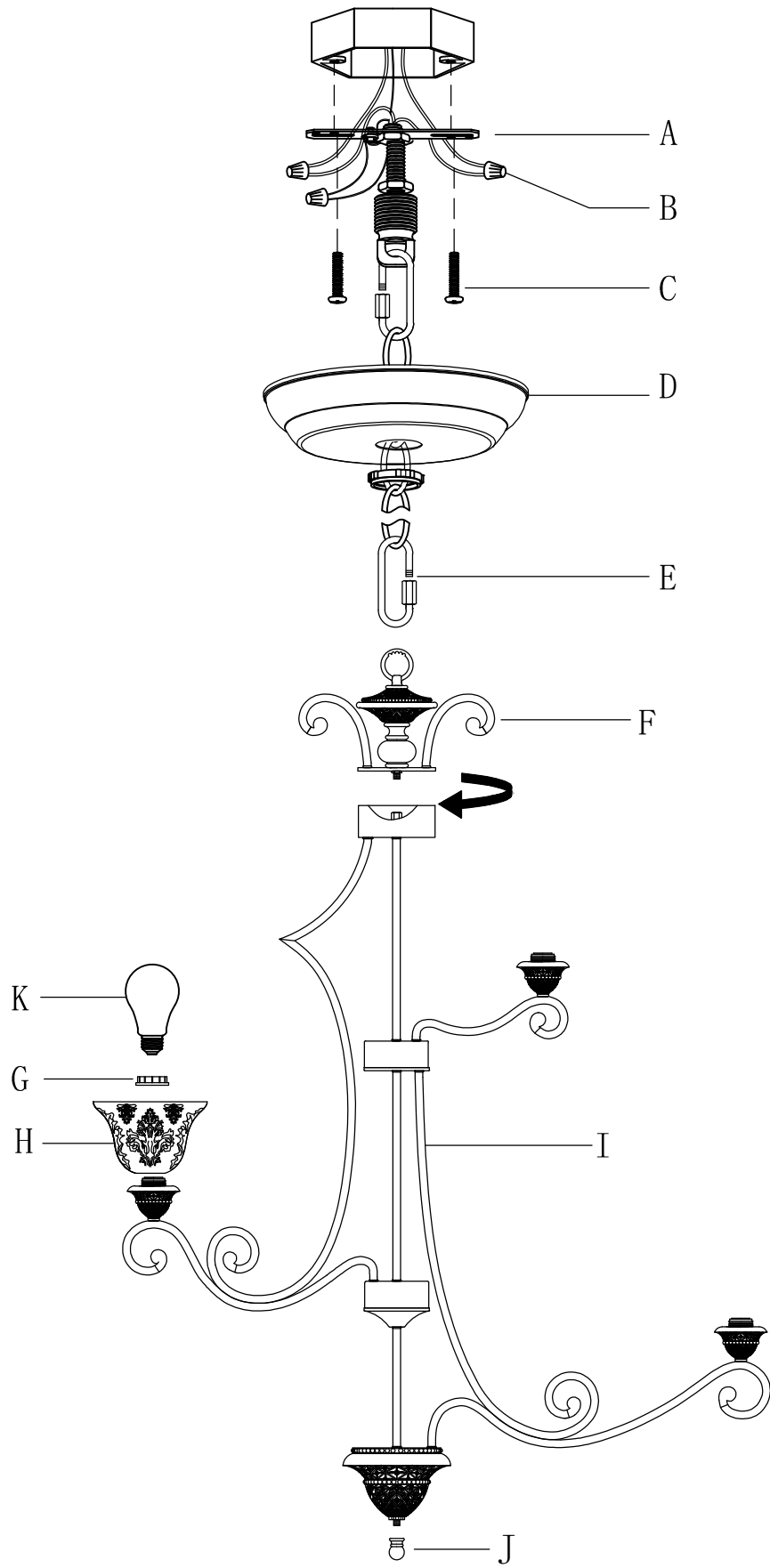

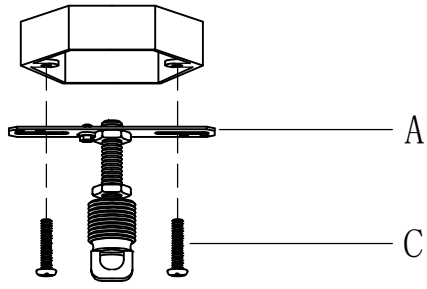

1.

---

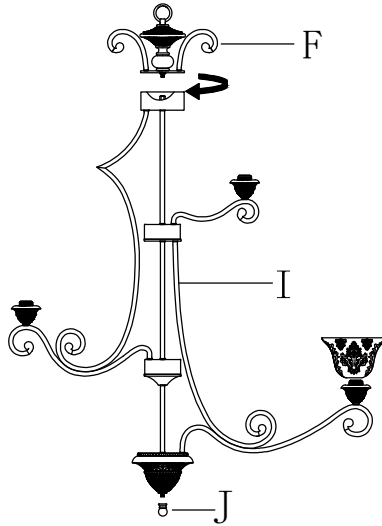

2.

---

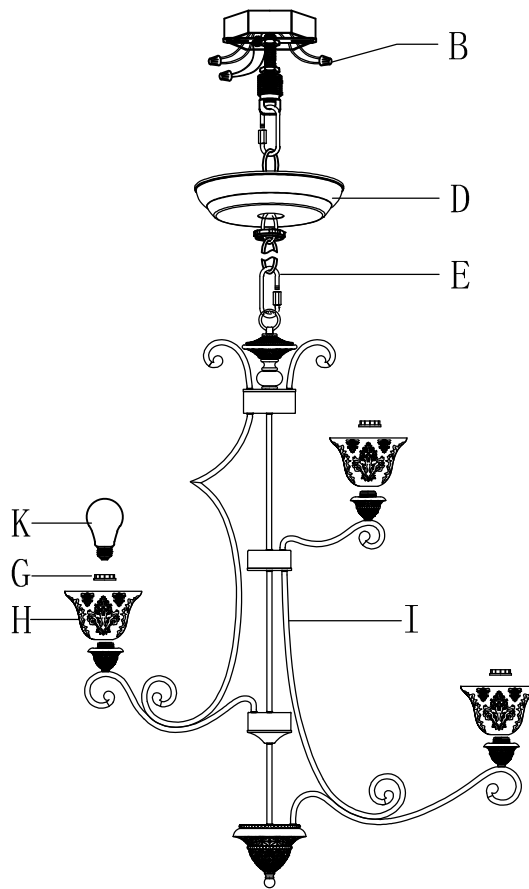

3.

---

Attach appropriate amount of chain to loop to achieve desired mounting height. Thread wire through every 3rd loop of chain. Remove ring from loop and slide down chain. Place canopy onto chain and let slide to top of fixture. Install nipple and cross bar into top of chain loop.



# Assembly Instruction for the fixture with safety cable

**Note:** Fixtures weighing over 50 lbs must be supported independently of the outlet box.

- 1) Turn off power
- 2) Fixture is to be mounted by a threaded pipe.
- 3) Threaded pipe coupling onto protruding pipe inside outlet box. Secure in place by tightening allen head screw
- 4) Thread hex nut onto thread pipe. Screw threaded pipe into pipe coupling. Secure in place by tightening hex nut against pipe coupling and tightening Allen head screw.
- 5) Thread hex nut. Slip on ground wire and thread a second hex nut onto threaded pipe.
- 6) Connect screw collar loop without threaded ring to threaded pipe.
- 7) Pass canopy over collar loop and just loop as required.  
Remove canopy and tighten hex nut against screw collar loop.
- 8) Attach chain to fixture
- 9) Slip threaded ring tighten canopy onto chain
- 10) Attach chain (with fixture connected) to bottom of screw collar loop.
- 11) Weave both fixture wires and copper ground wire up chain and exit through top hole inside of pipe coupling
- 12) Raise canopy to ceiling and position canopy with threaded ring.

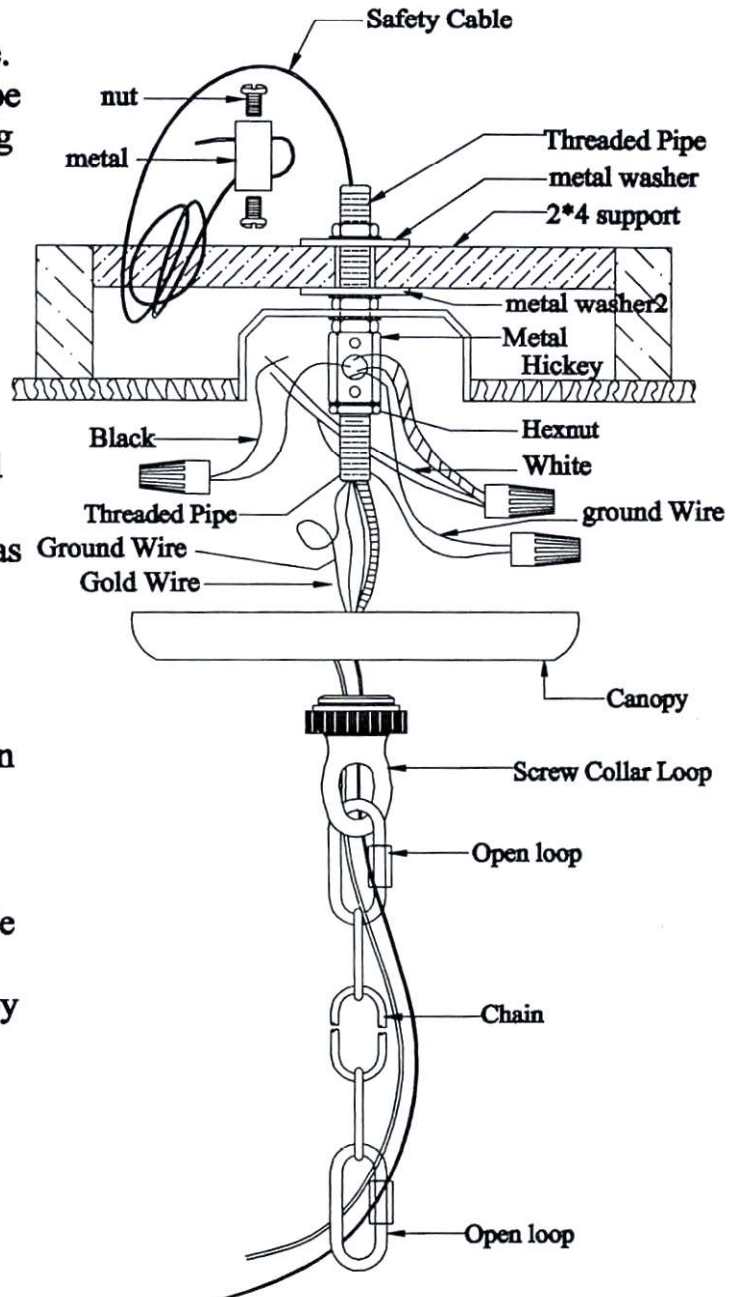

**Warning:**  
Consult a qualified  
Electrician for  
installation

### 施工手順

- 1) 電源を切る。
- 2) 器具はねじ込み式パイプで取り付け。
- 3) 突き出した配線ボックス内のパイプにねじ込み式カップリングを取り付け、アレンネジを締めて固定する。
- 4) 六角ナットをねじ込みパイプに通し、パイプをカップリングにねじ込む。六角ナットをカップリングに締め付け、さらにアレンネジを締めて固定する。
- 5) 六角ナットを取り付け、接地（アース）線を通し、もう一つの六角ナットをねじ込みパイプに取り付ける。
- 6) スクリューカラー・ループ（リングなし）をねじ込みパイプに接続する。
- 7) キャンピーをカラー・ループに通し、必要に応じてループに掛ける。その後キャンピーを取り外し、六角ナットをスクリューカラー・ループに締め付ける。
- 8) チェーンを器具に取り付ける。
- 9) ねじ込みリングを使ってキャンピーをチェーンにしっかり固定する。
- 10) チェーン（器具を取り付け済み）をスクリューカラー・ループの下部に接続する。
- 11) 器具の配線と銅製アース線をチェーンに沿って編み込み、パイプカップリングの上部穴から通す。
- 12) キャンピーを天井まで引き上げ、ねじ込みリングでキャンピーを固定する。

重い照明器具は配線ボックスだけで支えず、天井下地などに直接固定して補強してください。  
設置は有資格の電気工事士にご相談ください。

Ceiling Fixed Part	天井固定部
Mounting Bracket	取り付けブラケット
Ceiling Plate	天井プレート
Hanging Bolt	吊りボルト
Spring Washer	スプリングワッシャー
Flat Washer	平ワッシャー
Hex Nut	六角ナット
Safety Wire	安全ワイヤー
Fixing Hole	固定穴
Anchor Bolt	アンカーボルト
Installation Guide	取り付けガイド

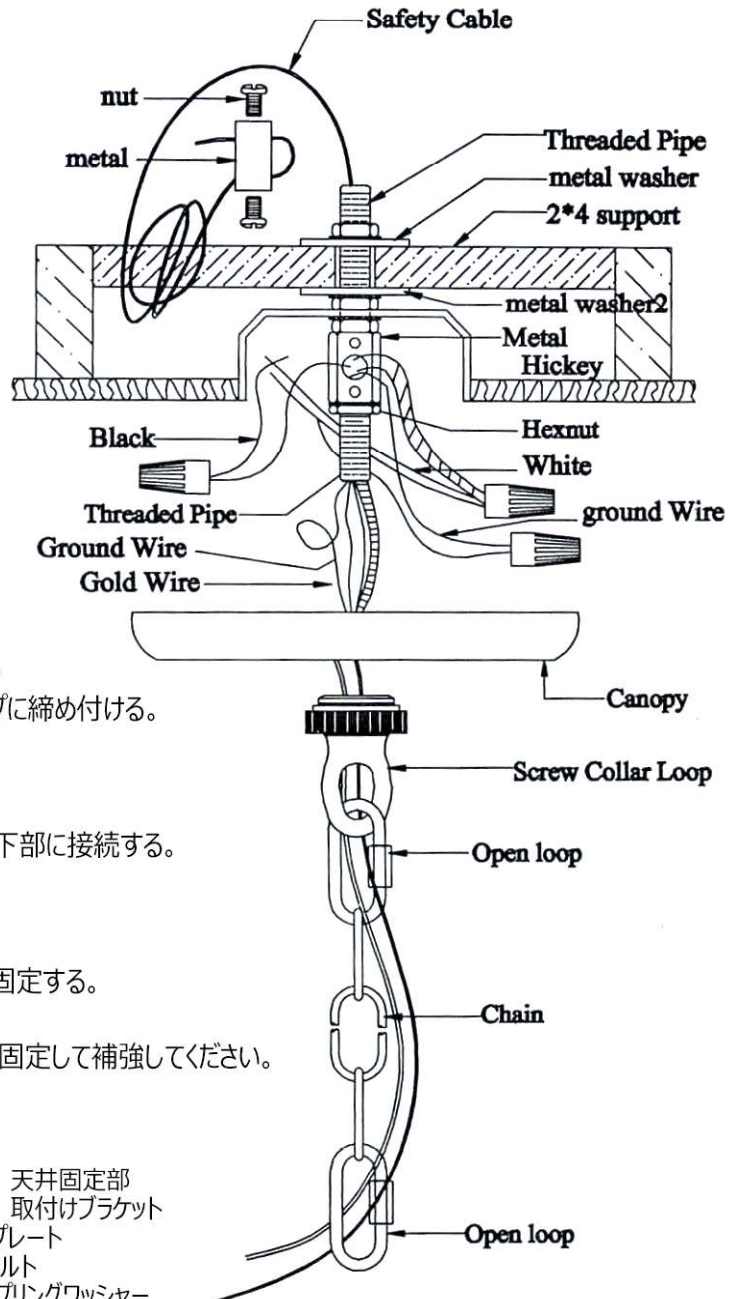

# LML-11239・11238 / 設置図

## 天井に金具固定

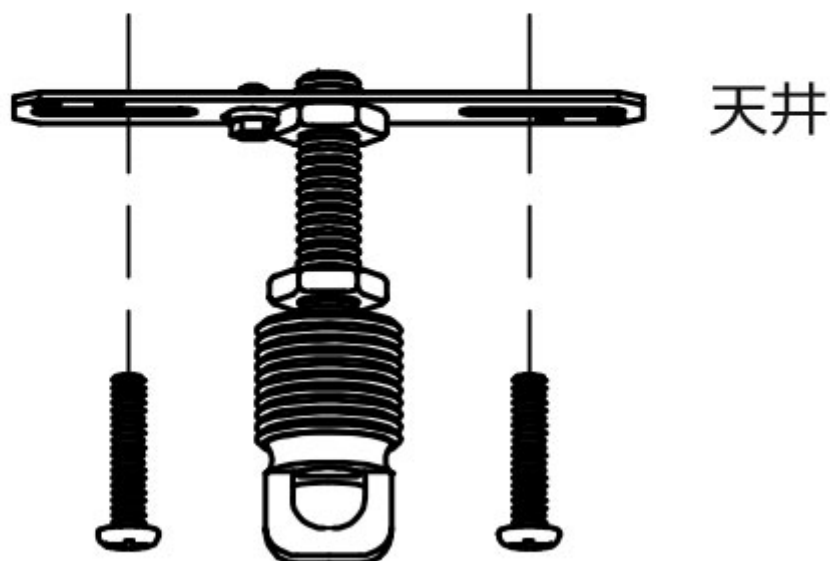

「Outletbox」はアメリカの一般の家庭にあるもので付属しません。  
また日本での取付けにも使用しません。天井に直接金具をビス留め下さい。

図ではビスが2本ですが、**4本使用した方が安心です。**

設置場所の下地に合わせたビスをご用意頂き施工ください。

現場によっては挟み込み施工もおススメです。(別紙参照)

# 天井に挟み込み施工

下地



ボルトを貫通させプレートとプレートの間に挟み込みナットで留めます。